



ROTARY
CYLINDER

中美回転エアシリンダ 高速中実回転気缸 AY-R 系列

歪み易い薄肉ワークに最適 最适合易変型的薄壁工件

- 低推力でも確実な動作!
即使是低推力也可保证确实动作!
- 歪みやすい薄肉ワーク加工に最適なエアシリンダ
最适合易变型薄壁工件加工的气缸



■ 寸法図 尺寸图

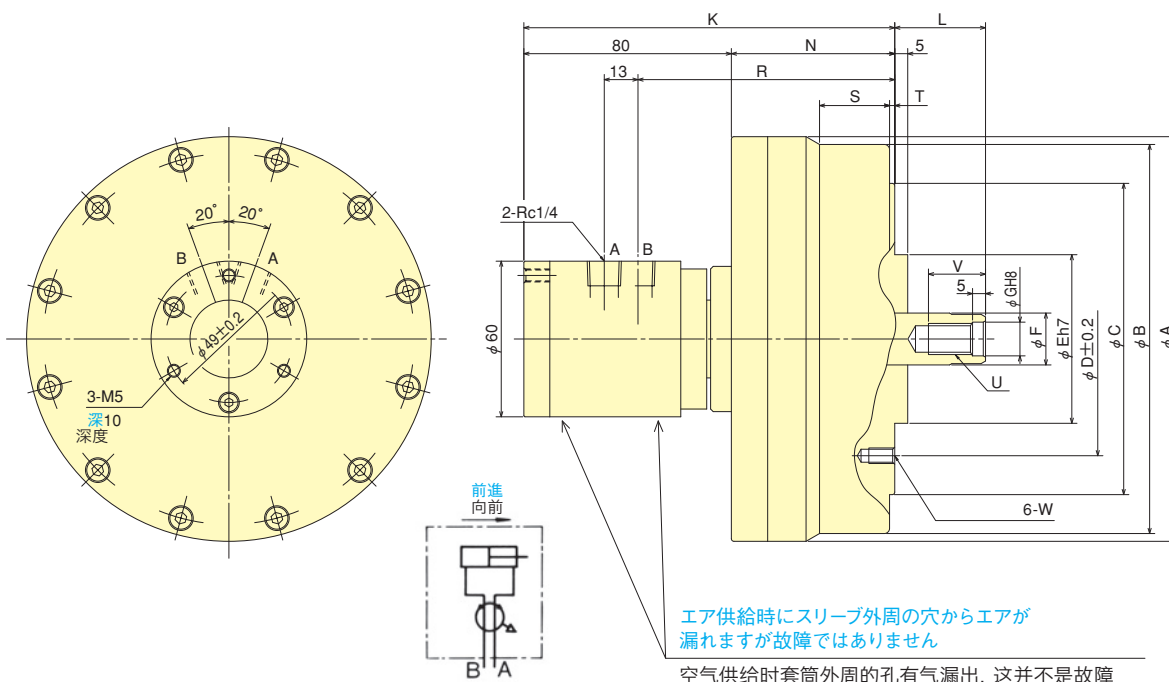

■ 寸法表 尺寸表

型式 型号	寸法 尺寸	A	B	C	D	E (h7)	F	G (H8)	K	L max.	L min.	N	R	S	T	U	V	W 深さ 深度
AY1315R		156	150	120	90	65	20	13	143	35	20	63	99	27	2	M12	22	M 6×11
AY1720R		200	195	140	100	80	25	17	162	65	45	82	118	45	5	M16	30	M10×16
AY2225R		255	245	170	130	110	30	21	173	71	46	93	129	33	5	M20	35	M12×20

■ 仕様表 规格表

※ピストン推力: エア圧0.5MPa(5.1kgf/cm²)【効率75%時】

※活塞推力: 气压力0.5MPa(5.1kgf/cm²)【效率75%时】

型式 型号	仕様 规格	ピストンストローク 活塞行程 mm	ピストン表面積 活塞面积		ピストン推力 拉杆		最高使用エア圧力 最大设定气压力 MPa(kgf/cm ²)	許容最高回転速度 容许最高回转速度 min ⁻¹	質量 重量 kg	慣性モーメント 慣性力矩 kg·m ²
			押側 推动側 cm ²	引側 拉动側 cm ²	押側 推动側 kN(kgf)	引側 拉动側 kN(kgf)				
AY1315R		15	131	128	4.9 (500)	4.8 (489)	0.8 (8.2)	5000	5.0	0.010
AY1720R		20	227	220	8.5 (867)	8.2 (836)	0.8 (8.2)	5000	8.2	0.028
AY2225R		25	378	371	14.1 (1438)	13.9 (1417)	0.8 (8.2)	4000	9.8	0.080