



CHUCK

# アルミホイール用フィンガーチャック 铝轮毂专用指型卡盘 FG-M 系列

## 2輪用アルミホイール加工に最適 最适合加工2輪用铝轮毂

### ●安定性も抜群です 超群的安定性

フローティング機構の採用によりぶれのない安定したチャッキングが行えます。  
通过浮动机构的采用, 能够不产生抖动实现安定夹持。

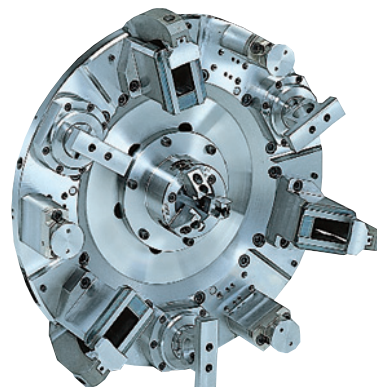

### 把握状態例 夹持示例

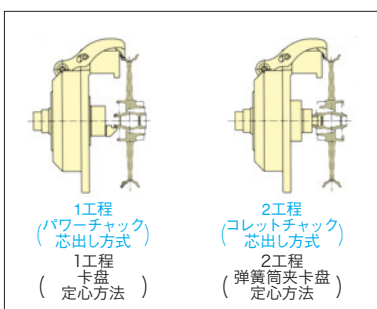

アドバンスチャック  
特殊卡盘

### ■寸法図 尺寸图

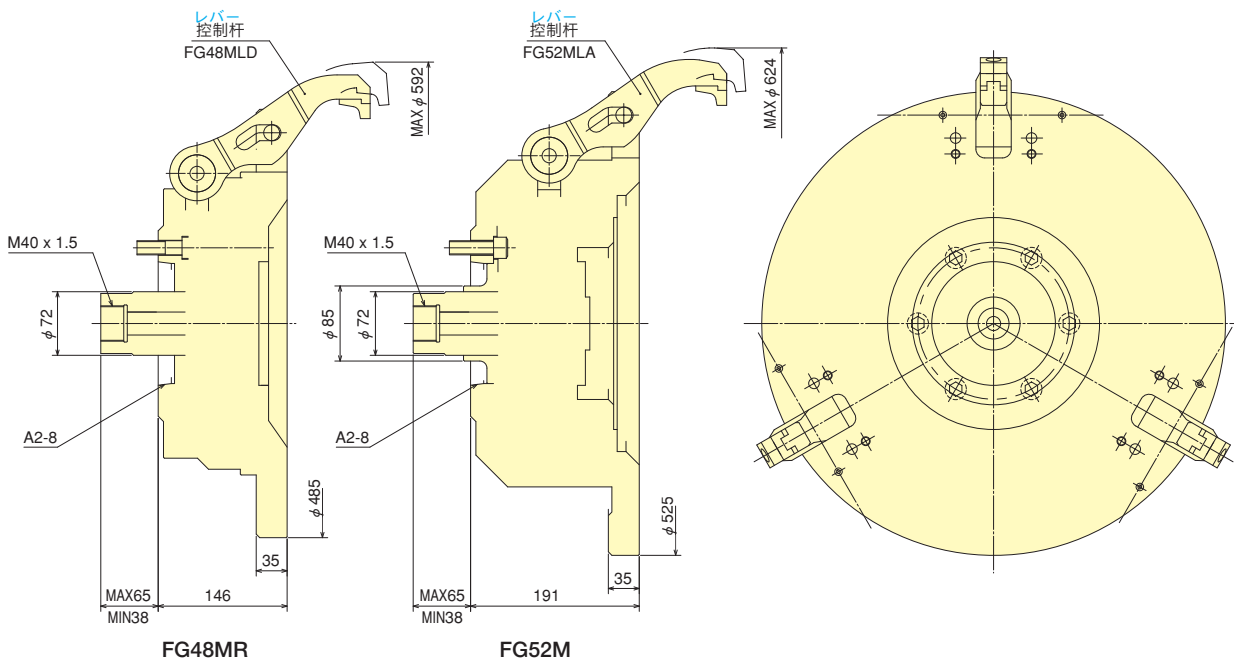

### ■仕様表 规格表

仕様 Specs 型号	許容最大入力 容许最大设定力 kN(kgf)	許容最高回転速度 容许最高转速 min <sup>-1</sup>	質量 重量 kg	慣性モーメント 慣性力矩 kg·m <sup>2</sup>	開爪ストローク/直進ストローク 开爪行程/直进行程 mm	ジョー1個の締付力 单爪夹紧力 kN(kgf)
FG48MR	12.0 (1224)	2500	84	1.9	14/13	3.5 (357)
FG52M	21.0 (2141)	2500	130.0	3.650	14/13	6.5 (663)

### ■ホイールサイズ対応表 轮子尺寸

ホイールサイズ 轮子尺寸 型号	12"	13"	14"	15"	16"	17"	18"	19"	20"	21.5"	22.5"
FG48MR	○	○	○	○	○	○	○	○			
FG52M	○	○	○	○	○	○	○	○			