

# BR-AJC\_E

NEW

可将既有BR/BRT卡盘升级为无人全自动工爪交换系统

作为一款以正在使用中的BR/BR卡盘为主，将其后期改造升级为无人全自动工爪交换系统的产品。

BR-AJC-M可以维持高水准的再现精度，工爪全自动更换后的夹持再现精度也可控制在 **0.01** mmT.I.R.以下。

## BR-AJC

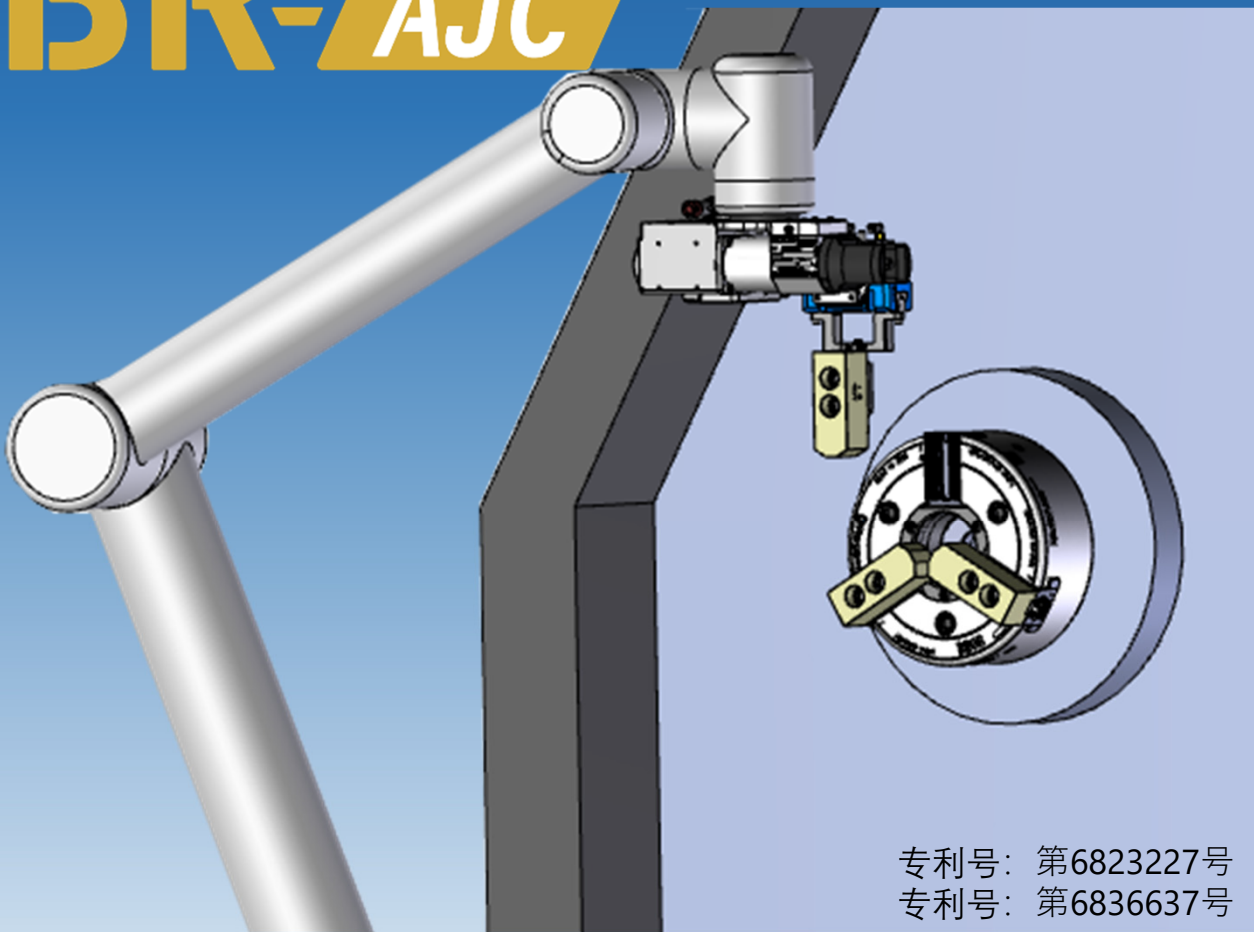

专利号：第6823227号  
专利号：第6836637号

- 可以使用既有的BR/BRT卡盘。
- 即便工爪拆装之后夹持精度也是0.01mmT.I.R.以下。
- 集①工爪搬送用机械人夹爪，②工爪锁紧用的梅花内六角电动扳手，③反作用力杠杆为一体的机器人专用BR-AJC装置。

## 本体构成

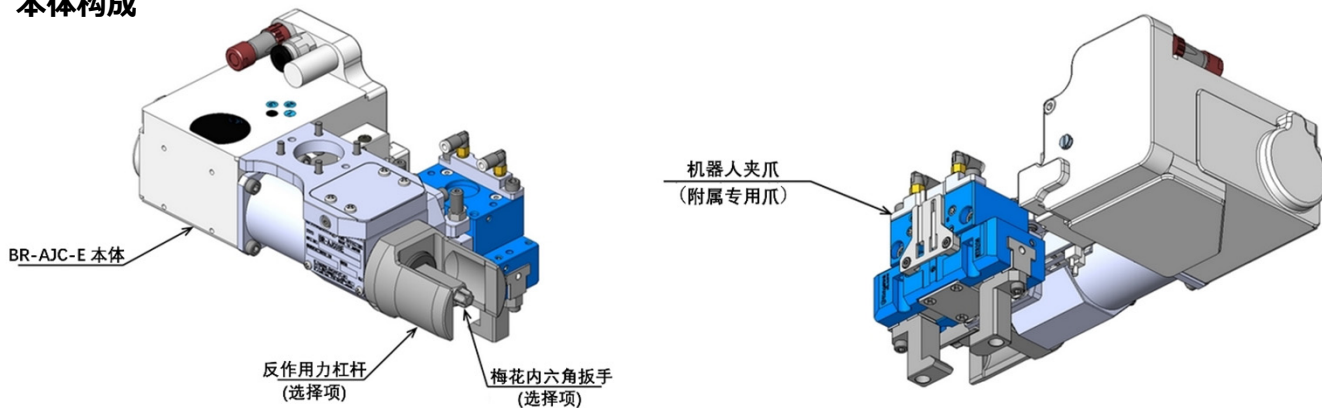

## 产品规格

型号		BR-AJC06E	BR-AJC08E	BR-AJC10E
尺寸	总长 (mm)	265		
	总高 (mm)	140		
	总宽 (mm)	139		
质量 (kg)		5.5		
设定扭矩(Nm)		47	80	107
对应卡爪		BR06 / BRT06	BR08 / BRT08	BR10 / BRT10
对应软爪 ※爪最大高度: 56 mm		SJ06B1 SJ06A1T SJ06A1-066※ SJ06A1T066※	SJ08B1 SJ08A1 SJ08S1 SJ08A1-056 SJ08A1T056	SJ10B1 SJ10A1 SJ10A1-056

※请将工爪最大高度加工为56mm以下再使用。

### <可安装机器人夹爪快换装置>

北川机械夹爪快换装置KWR0120型号产品的话可以直接安装，并可搭配北川机器人夹爪来自动更换加工工件。

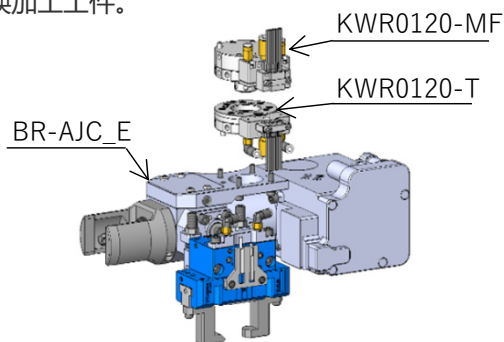

## 系统构成

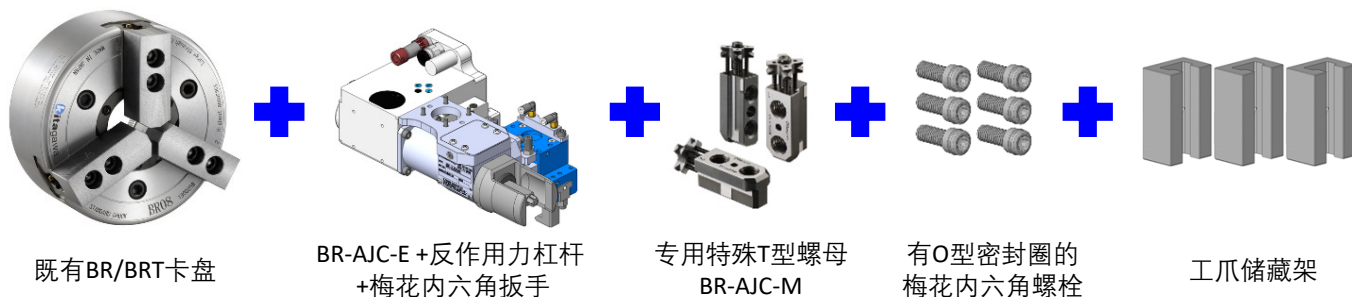

卡盘型号	本体	反作用力杠杆	梅花内六角扳手	专用T型螺母	梅花内六角螺栓	工爪储藏架
BR06/BRT06	BR-AJC-E (附有工爪搬送用 机器人夹爪)	BRAJCL06	BRAJCWT10	BR-AJC06M	M10X25	BR-AJC06S
BR08/BRT08		BRAJCL08	BRAJCWT12	BR-AJC08M	M12X30	BR-AJC08S
BR10/BRT10		BRAJCL10		BR-AJC10M		BR-AJC10S

1. 除本体以外请按照本体型号购买相应尺寸的配件。
2. 工爪储藏架不包含储藏架底座。请按需制作相应底座使用。
3. 机器人，工爪洗净装置，整体系统设计需自行按需准备。

